

NOTAS

- DIMENSÕES EM METROS;
- COTAS DE NÍVEL EM METROS;
- VERIFICAR POSIÇÃO EXATA DOS PILARES NO PROJETO ESTRUTURAL;
- VERIFICAR DETALHES CONSTRUTIVOS PERTINENTES NAS FRANCHAS DE DETALHAMENTO;
- EM CASO DE CONFLITO DE INFORMAÇÕES ENTRE O PROJETO GRÁFICO E O CADERNO DE ESPECIFICAÇÕES, PREVALECE A INFORMAÇÃO CONTIDA NOS DESENHOS;
- EM CASO DE CONFLITO DE INFORMAÇÕES ENTRE AS DIMENSÕES DESENHADAS E AS DIMENSÕES INDICADAS NAS COTAS E NÍVEIS, PREVALECE A INFORMAÇÃO CONTIDA NAS INDICAÇÕES DE COTAS E NÍVEIS;
- ALTERAÇÕES NESTE PROJETO SOMENTE COM AUTORIZAÇÃO EXPRESSA DO FNDE

REFERÊNCIAS:

- MEMORIAL DESCRITIVO DO PROJETO;
- ESPECIFICAÇÕES TÉCNICAS DO PROJETO DE ARQUITETURA;
- PLANILHA DE QUANTITATIVOS;
- CADERNO DE ENCARGOS

Legenda	
⊙	Ralo sifonado
⊕	Joelho 45
⊕	Junção simples
⊕	Lavatório com sifão
⊕	Junção simples c/ redução
⊕	Tc 45
⊕	Vaso Sanitário c/ J90°

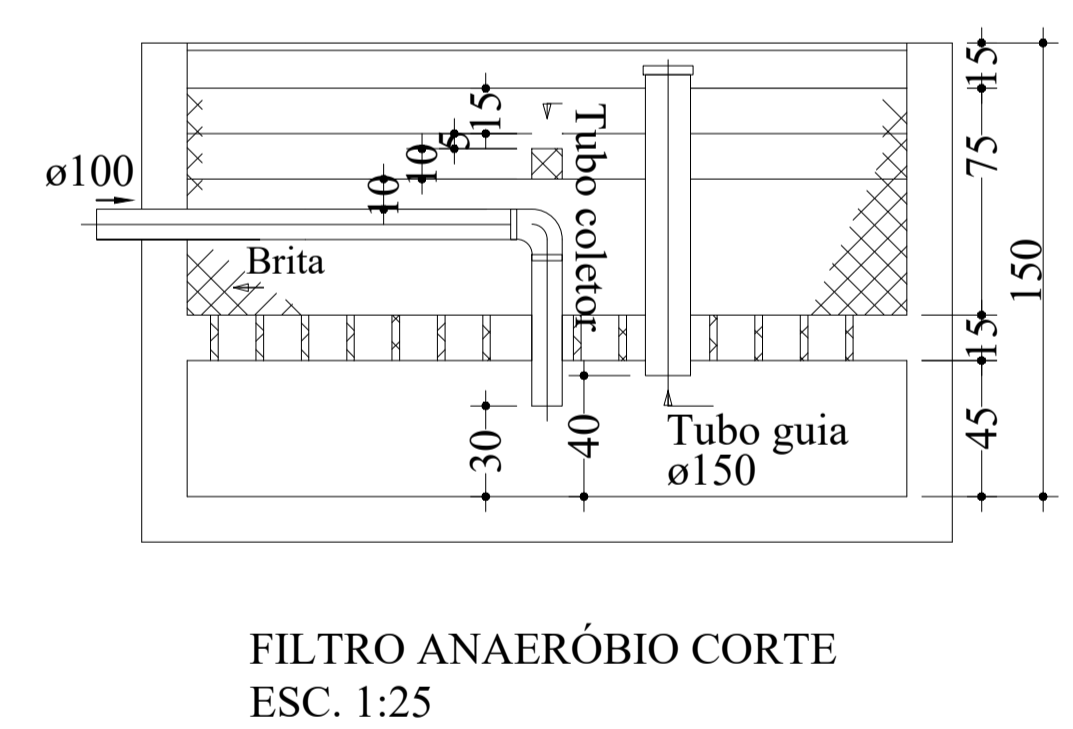
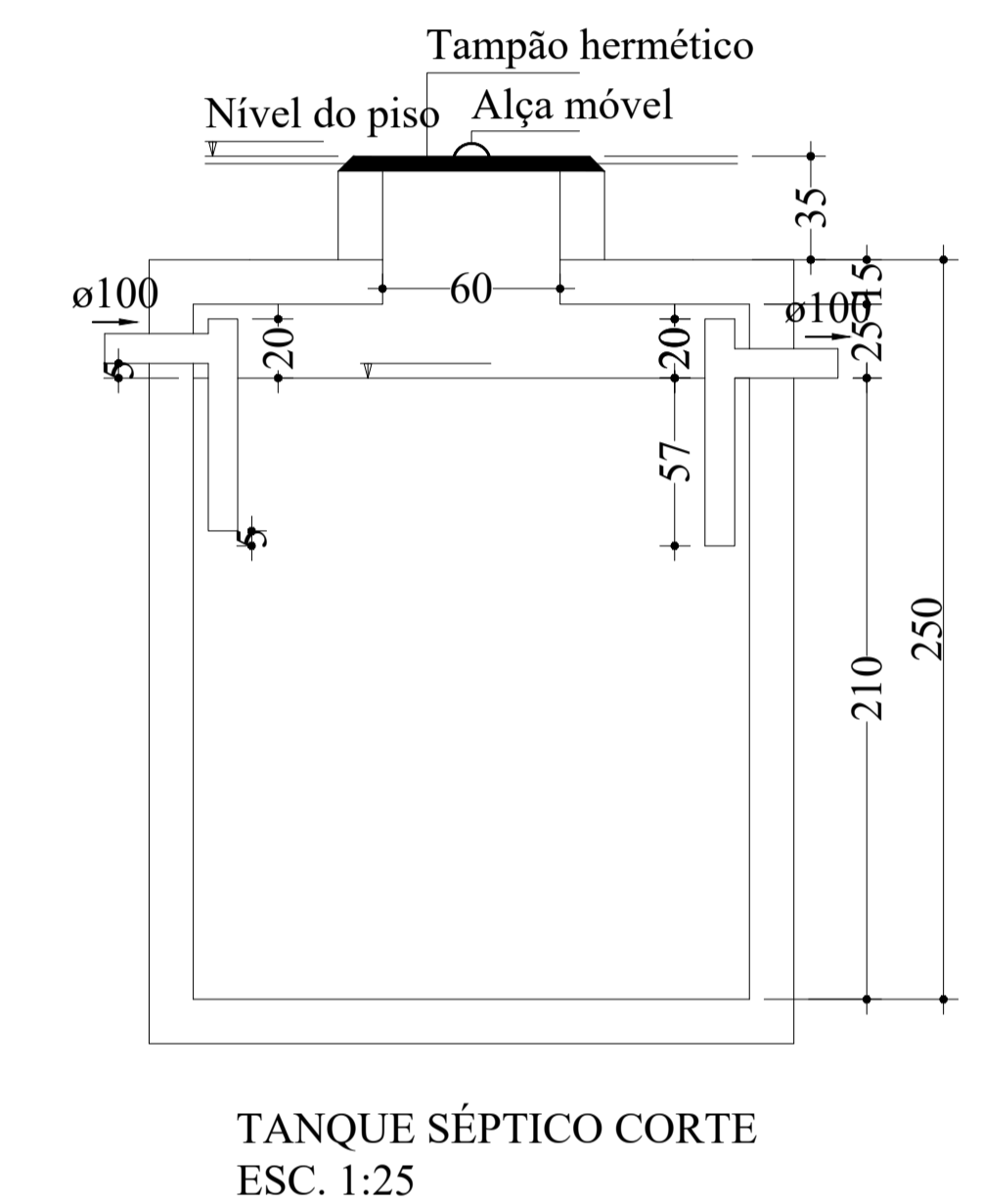
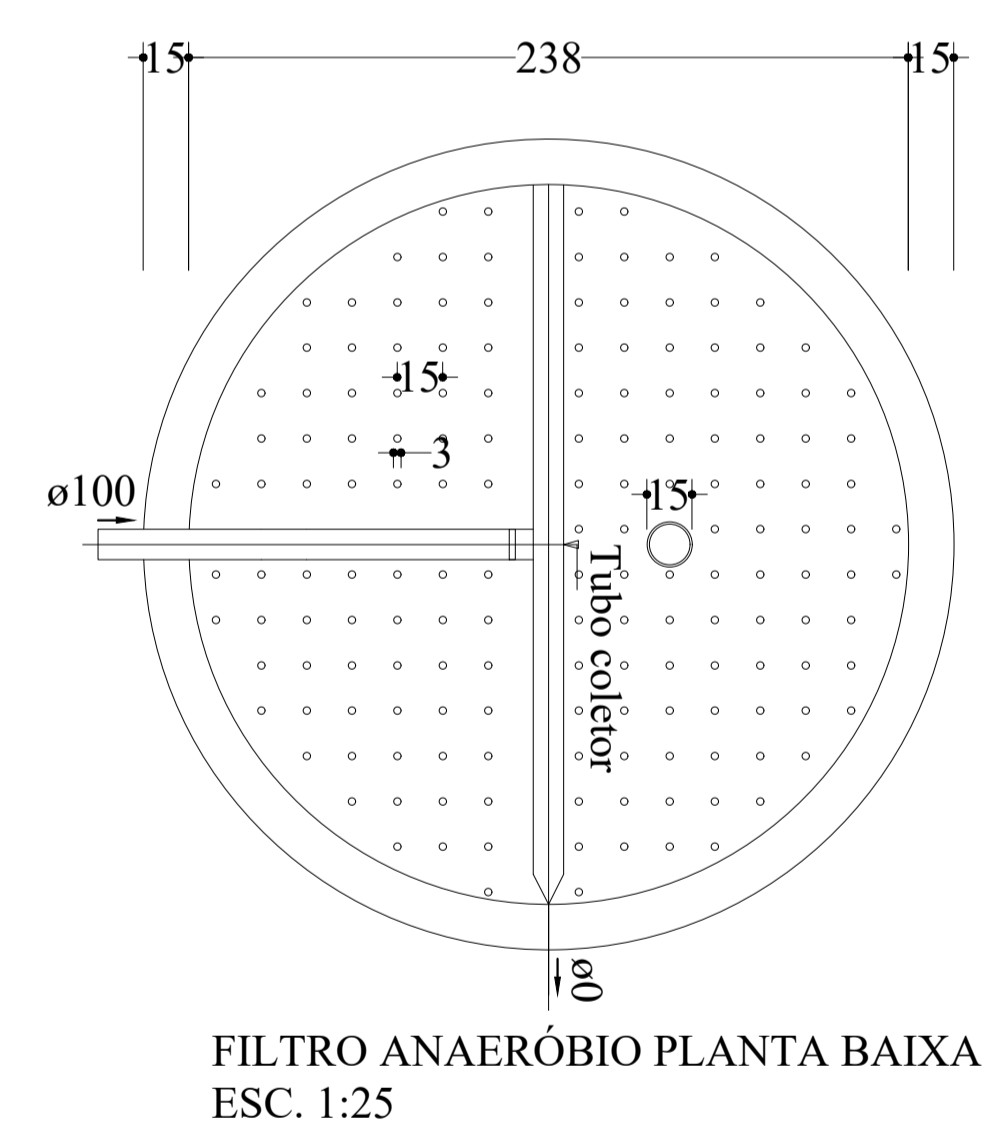
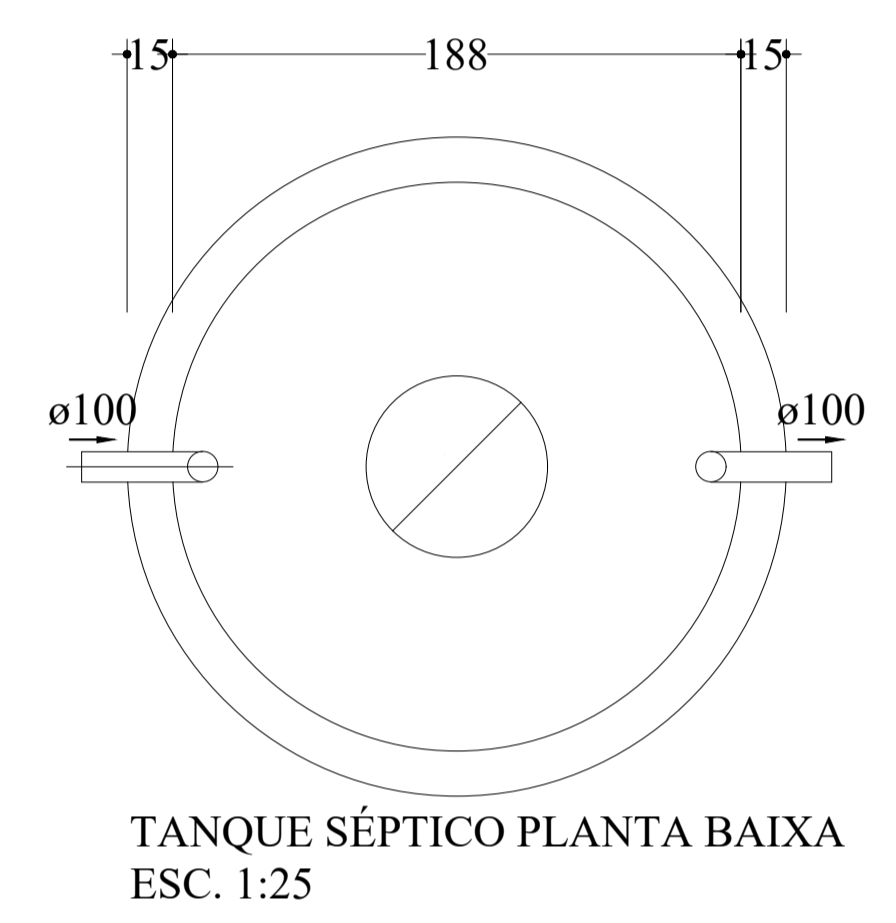
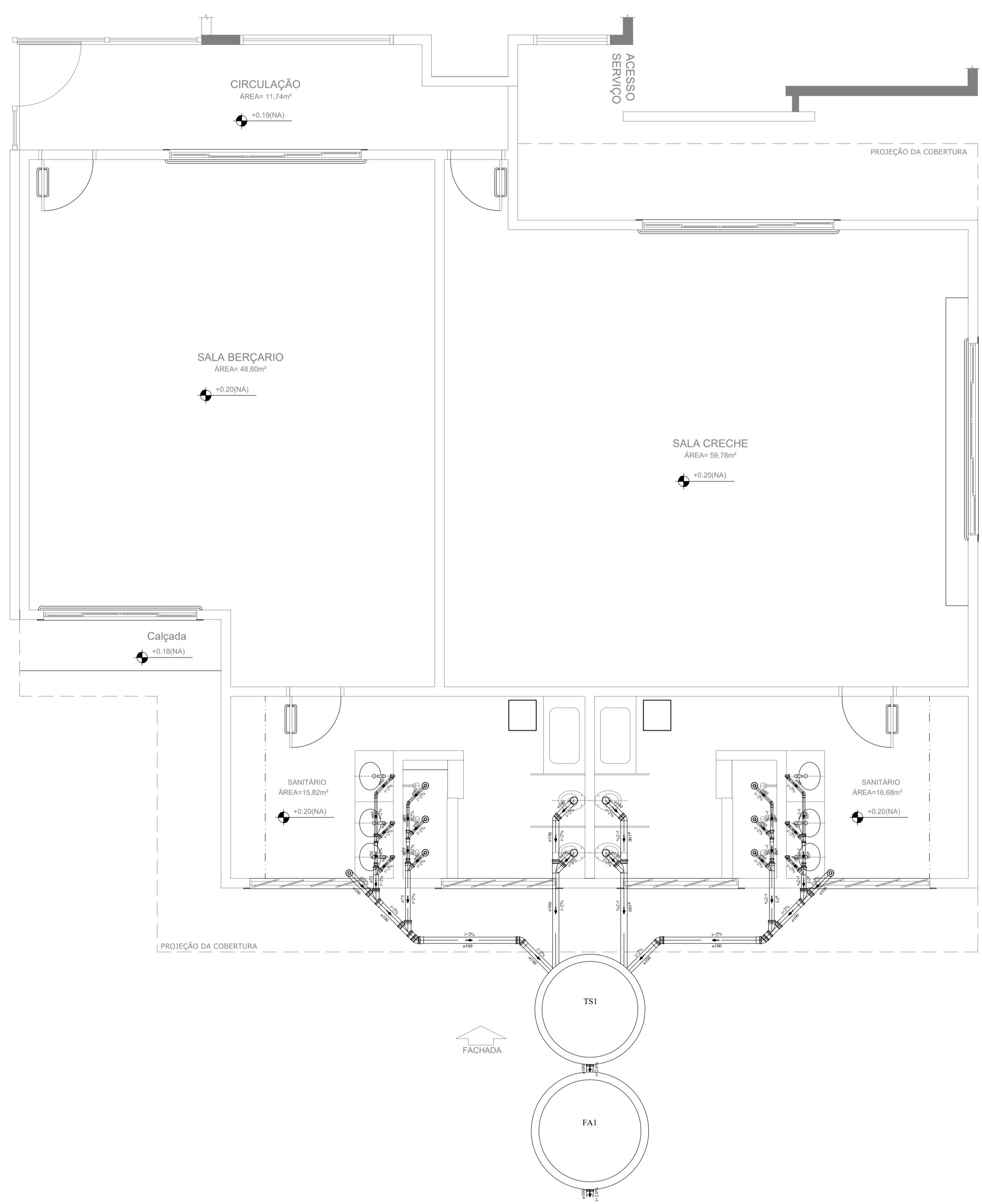

QUADRO RESUMO	
Área Total (Reforma e Ampliação):	167,84 m²
OBSERVAÇÕES	
Responsável Técnico:	
 Augusto Procópio Gomes <small>CREASC 143.757-0</small>	
Município:	
 <small>Proprietário:</small> Prefeitura Municipal de Imbuia	
Reforma e Ampliação bloco de salas	
Prancha:	Projeto:
02/03	Projeto Hidrossanitário - Esgoto
Escala:	Proprietário:
1/50	Prefeitura Municipal de Itapema
Unidade:	Endereço:
Metros	
Data:	
14/06/2024	
Desenhista:	
PGO ENGENHARIA	

