

LEGENDA	
	BLOCO AUTÔNOMO DE ILUMINAÇÃO DE EMERGÊNCIA - 30 LEDs
	BLOCO AUTÔNOMO DE SINALIZAÇÃO DE ABANDONO DE LOCAL COM SETA INDICATIVA DE DIREÇÃO, PENDURADA NO TETO
	BLOCO AUTÔNOMO DE SINALIZAÇÃO DE ABANDONO DE LOCAL (L25 x H160mm) (FIXADA NA PAREDE)
<b>EXTINTORES</b>	
	EXTINTOR DE INCÊNDIO TIPO PÓ QUÍMICO SECO DE 4 KG 20-B-C
<b>SISTEMA DE GÁS</b>	
	ABERTURA DE VENTILAÇÃO PERMANENTE DA COZINHA (VER DETALHE A)
	TOMADA DE CONSUMO JUNTO AO FOGÃO
	TUBULAÇÃO DE GÁS DE FERRO GALVANIZADO Ø 1/2"
<b>GERAL</b>	
	GUARDA CORPO H=1,10m
	CORRIMÃO H= ENTRE 80 E 92CM

**OBSERVAÇÃO**

Deve ser previsto circuito elétrico podendo ser compartilhado entre o SIE (sistema de iluminação de emergência) a SAL (sinalização para abandono de local), com disjuntor devidamente identificado, independentemente do tipo de fonte de energia utilizada.

O projeto preventivo contra incêndio e pânico dessa edificação atende a IN19 Instalações Elétricas de Baixa Tensão.

**PLANTA BAIXA P.V.T.O. TÉRREO**  
 ÁREA EXISTENTE A REFORMAR: 459,61m²  
 ÁREA A CONSTRUIR (INTERNA): 68,17m²  
 ÁREA TOTAL: 527,78m²  
 ESC.: 1/50

REVISÃO:	DATA:	DESCRIÇÃO:
R00	02/2023	EMISSÃO INICIAL

**CARIMBOS E APROVAÇÕES:**

PROPRIETÁRIO / CONTRATANTE: ASSINATURA:

**PREFEITURA MUNICIPAL DE IMBUÍ**  
 CNPJ: 83.102.632/0001-93

RESPONSÁVEL TÉCNICO PROJETO: ASSINATURA:  
 LUCIANO RICARDO KRUGER

ENGENHEIRO CIVIL - CREA: 090983-3-SC

PROJETO:  
**PREVENTIVO**

OBRA:  
 AMPLIAÇÃO E REFORMA - UBS CENTRO

LOGRADOURO: RUA DO FREI SILVIO BAIRRO: CENTRO Nº: S/N  
 MUNICÍPIO: IMBUÍ UF: SC CEP: 89165-000

ÁREA EXISTENTE A REFORMAR: 459,61m²  
 ÁREA A CONSTRUIR: 68,17m²

CONTEÚDO: PLANTA BAIXA SISTEMAS PREVENTIVOS; DETALHES E LEGENDA.

ESCALA: INDICADA DATA: FEV/2023  
 CÓDIGO AMAVI: 3088  
 DESENHISTA: TASSIELY K. PONTICELLI

**PRE 01/01**

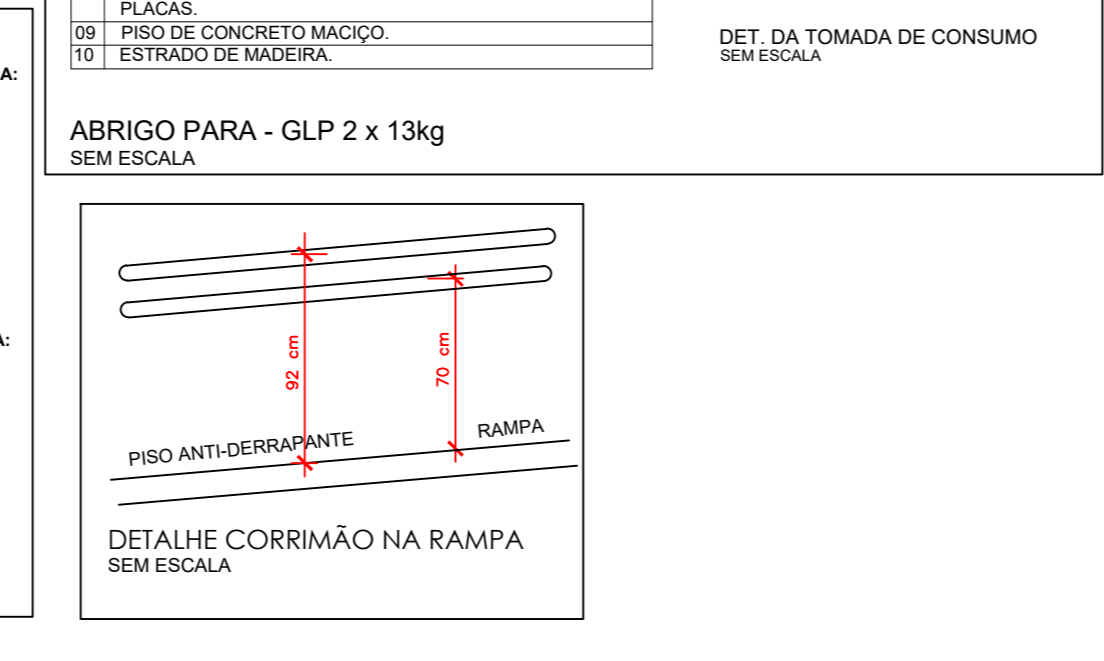
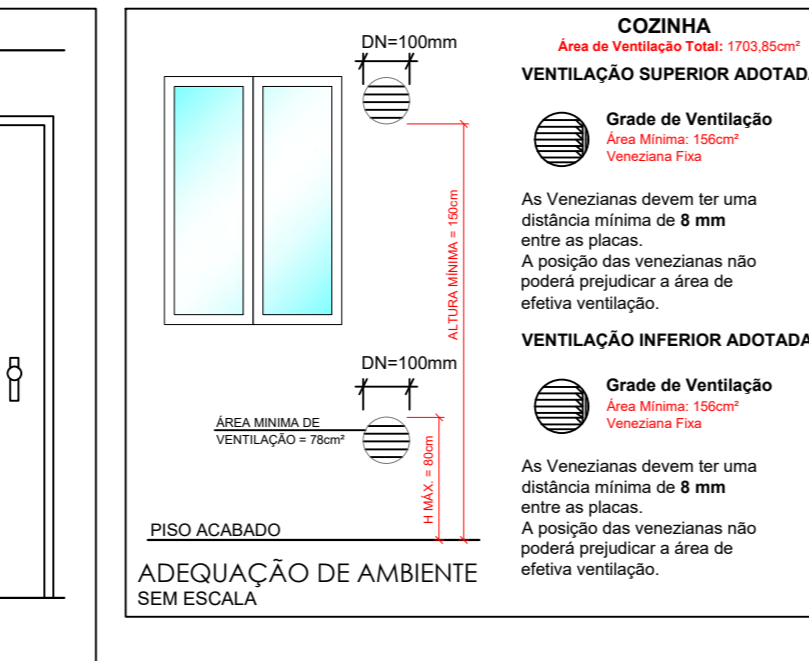
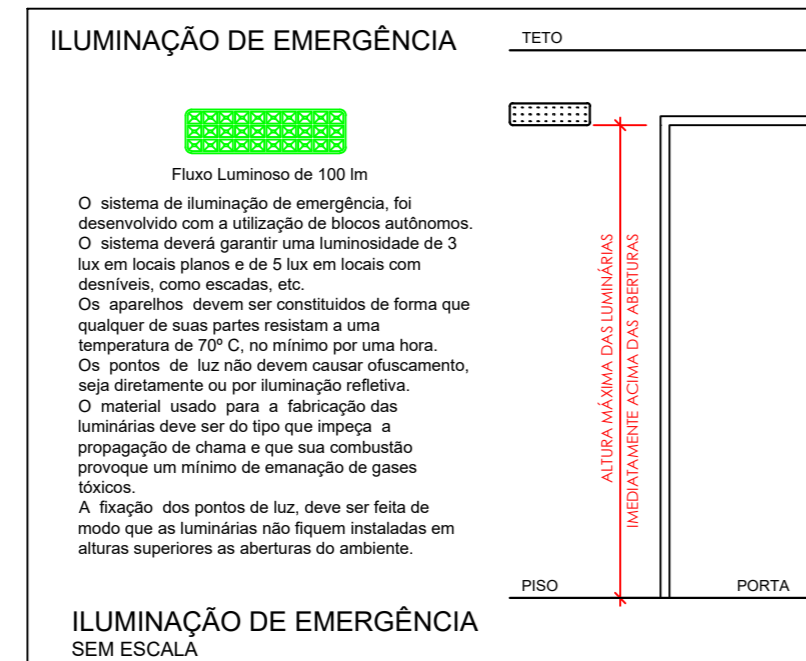
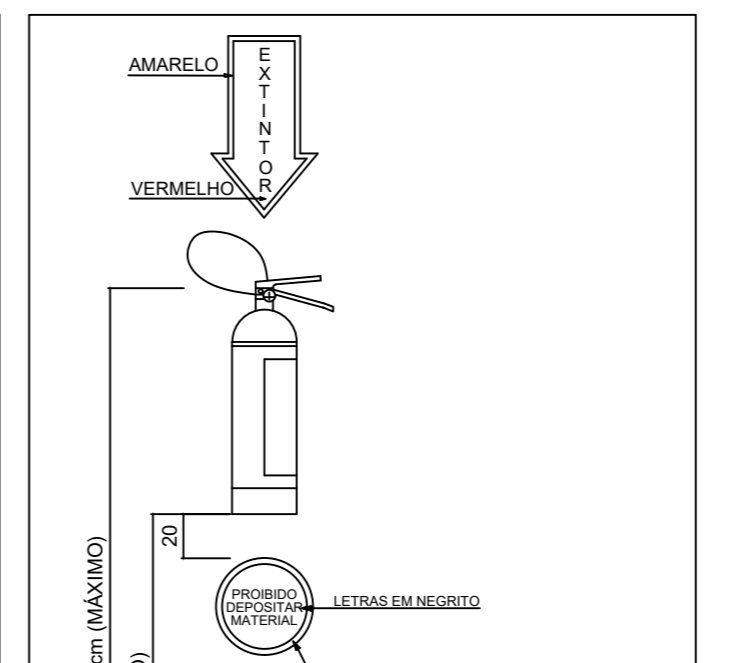
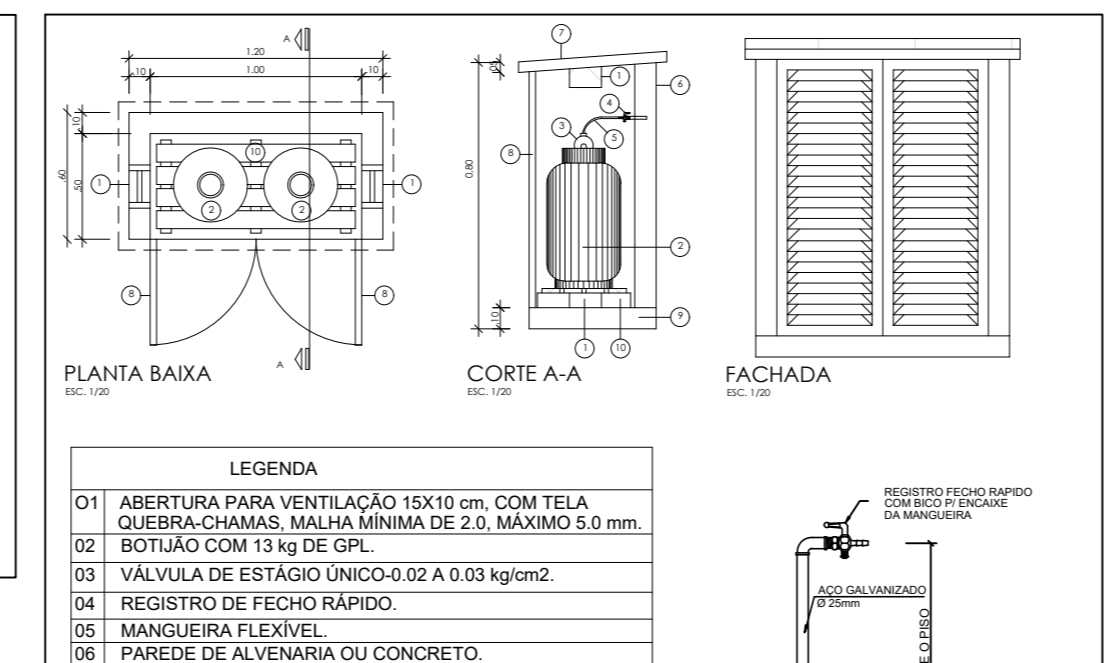
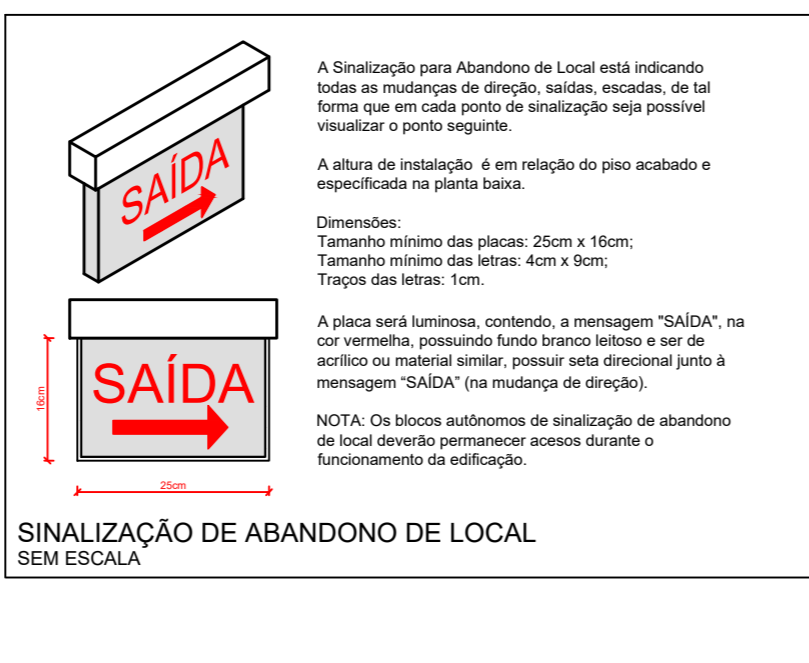
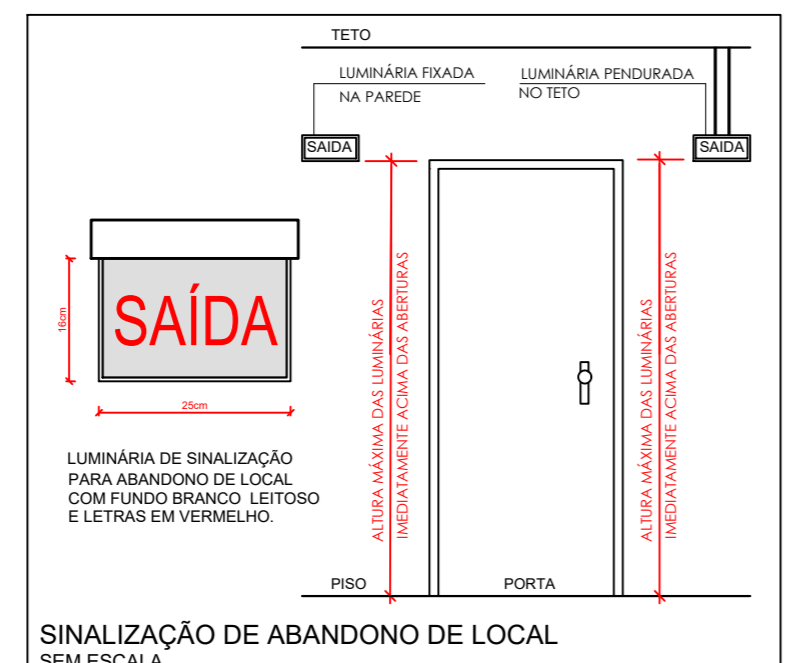

TODOS OS DIREITOS RESERVADOS. PROIBIDA A REPRODUÇÃO PARCIAL OU TOTAL. DESENHO VÁLIDO SOMENTE ASSINADO PELO RESPONSÁVEL DO PROJETO.