

**DETALHE H1**  
ESC.: 1/25

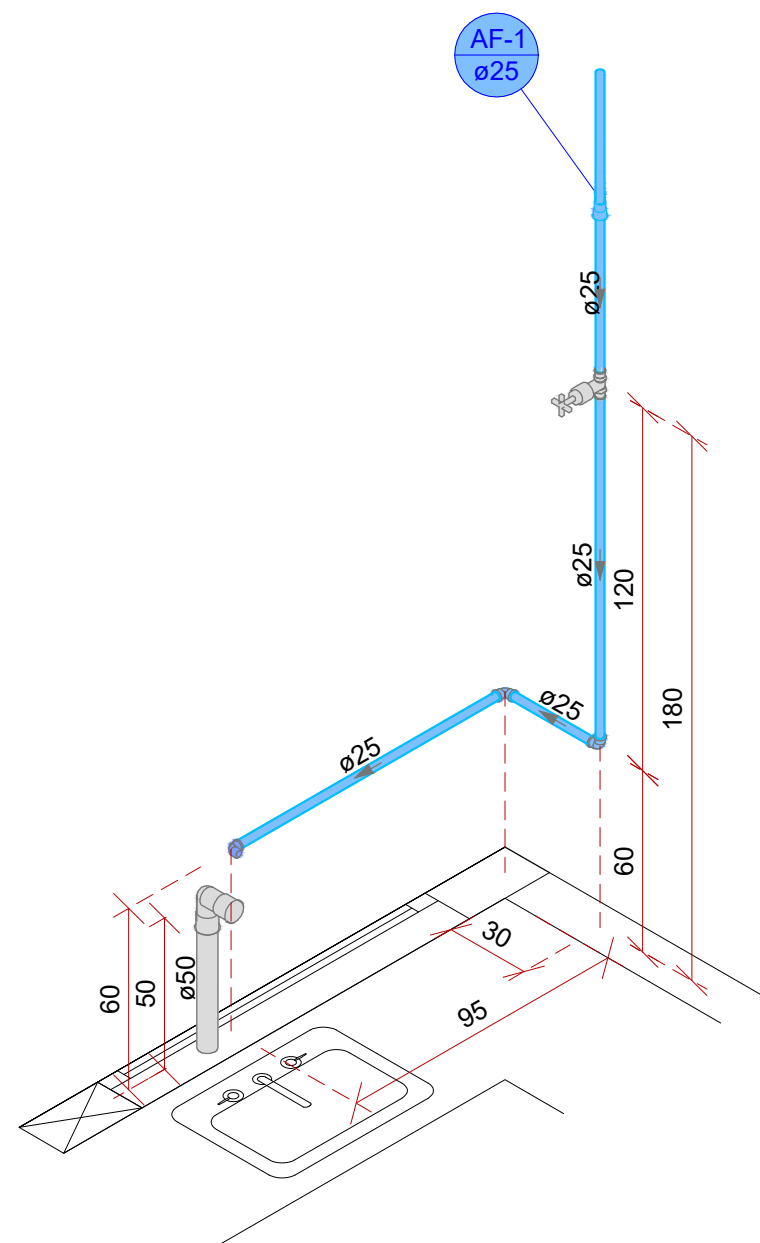

**DETALHE H2**  
ESC.: 1/25

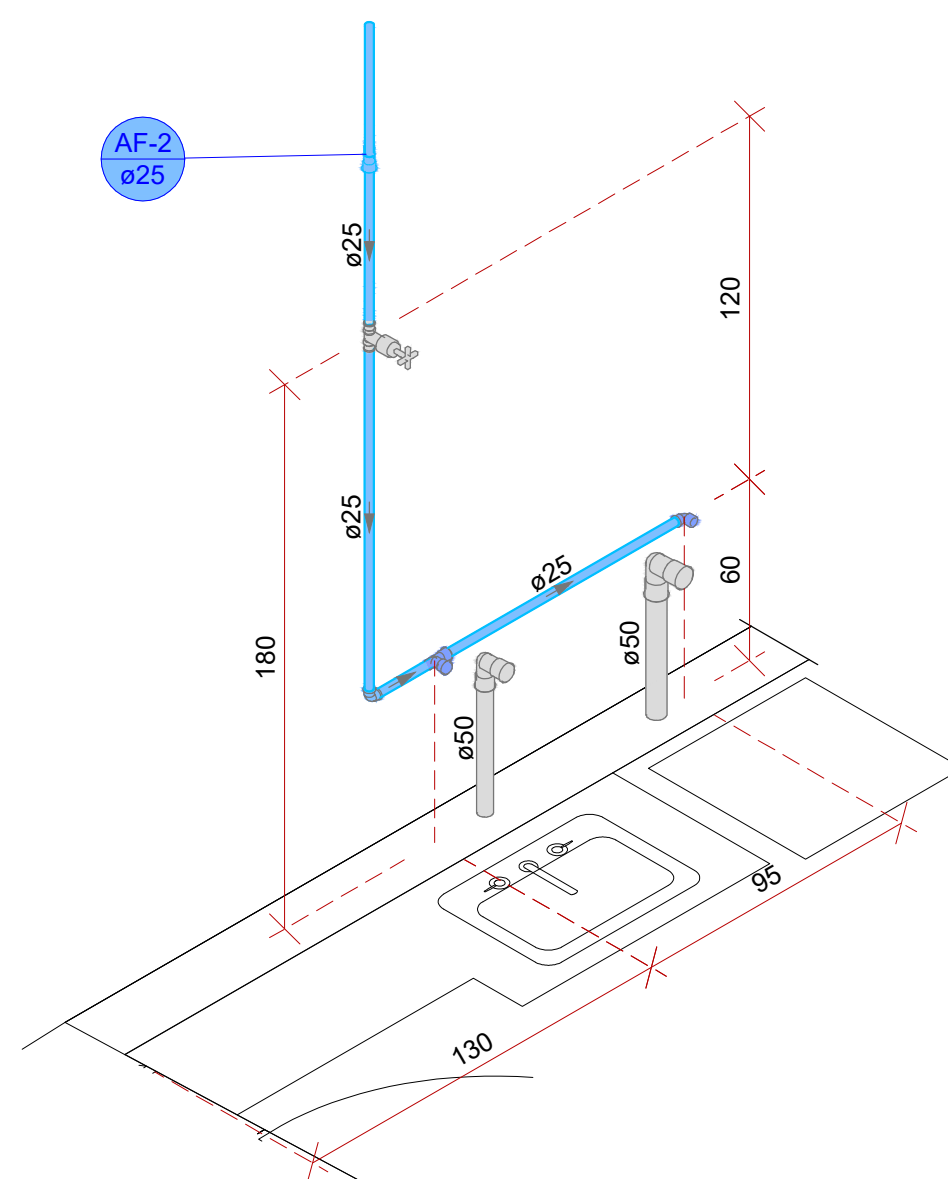

**DETALHE H3**  
ESC.: 1/25

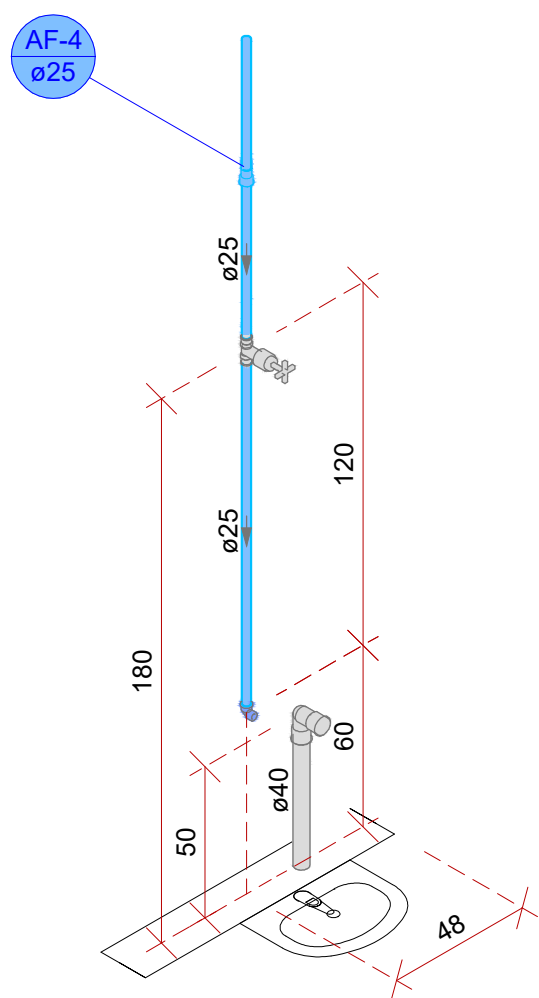

**DETALHE H4**  
ESC.: 1/25

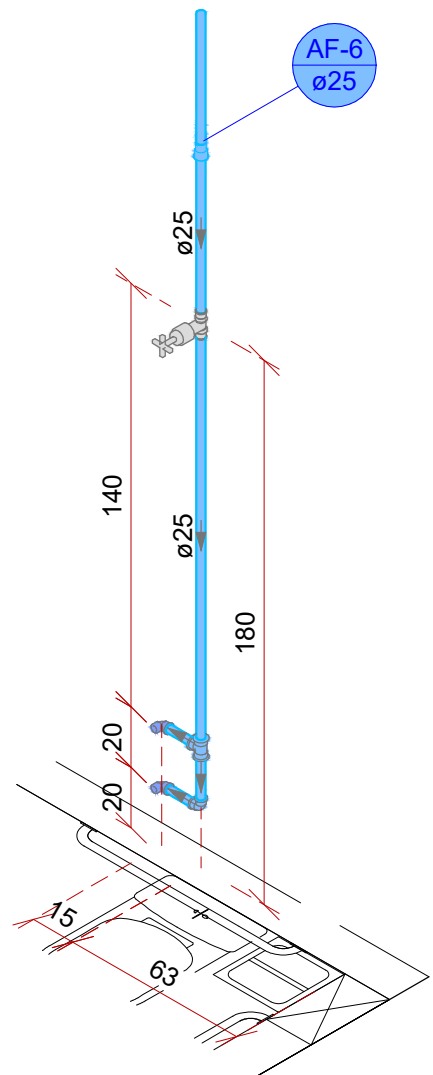

**DETALHE H5**  
ESC.: 1/25

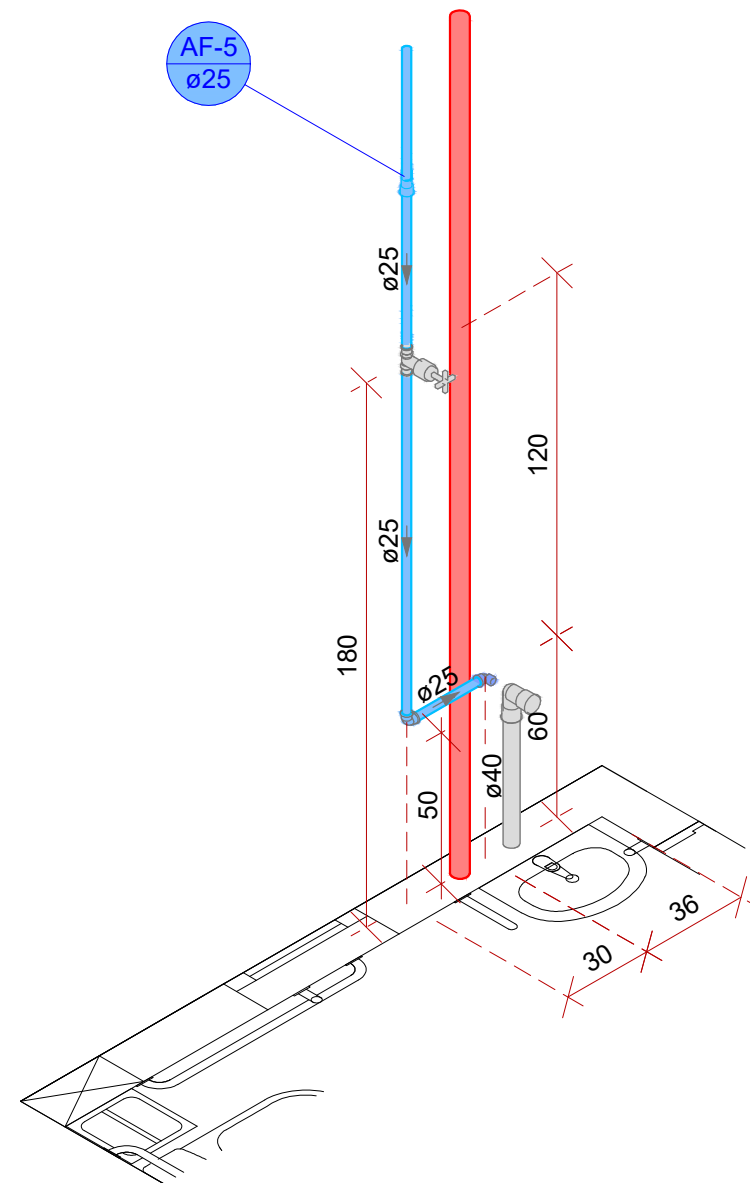

**DETALHE H6**  
ESC.: 1/25

Legenda das Colunas	
<span style="color: blue;">●</span> AF-1 ø25 mm	Água fria Passagem de Ø25mm
<span style="color: blue;">●</span> AF-1 ø50 mm	Água fria Passagem de Ø50mm
<span style="color: green;">●</span> AL-1 ø25 mm	Alimentação Passagem de Ø40mm

Legenda de Condutos	
<span style="color: blue;">—</span>	Água fria - ØVAR
<span style="color: green;">—</span>	Alimentação - Ø25mm
<span style="color: purple;">—</span>	Limpeza e Extravasor - Ø50mm

REVISÃO:	DATA:	DESCRIÇÃO:
R00	03/2022	EMIÇÃO INICIAL

CARIMBOS E APROVAÇÕES:



(47) 3531-4242  
amavi@amavi.org.br  
amavi.org.br  
f @amavi.altovale  
**Rua XV de Novembro, 737**  
Centro, Rio do Sul/SC  
89160-015

PROPRIETÁRIO / CONTRATANTE: <b>PREFEITURA MUNICIPAL DE IMBUIA</b> CNPJ: 83.102.632/0001-93	ASSINATURA:
--	-------------

RESPONSÁVEL TÉCNICO PROJETO: EDUARDO FRANCISCO SILVA DE FIGUEIREDO ENGENHEIRO CIVIL - CREA: 187051-8-SC	ASSINATURA:
---	-------------

PROJETO:  
**HIDROSSANITÁRIO**

OBRA:  
REFORMA E AMPLIAÇÃO DO CENTRO MUNICIPAL DE EDUCAÇÃO INFANTIL BRANCA DE NEVE

LOGRADOURO: RODOVIA SC 281      BAIRRO: SAMAMBAIA      Nº: S/N

MUNICÍPIO: IMBUIA      UF: SC      CEP: 88440-000

ÁREA AMPLIAÇÃO:  
95,22 m<sup>2</sup>

CONTEÚDO: DETALHES HIDRÁULICO	ESCALA: INDICADA	DATA: MAIO/2022
	CÓDIGO AMAVI: 2816	
	DESENHISTA: AMANDA FARIAS	

**HID03/03**