

Nome	Pilar		Fundação					
	Seção (cm)	Carga Máx. (tf)	Nome	Lado B (cm)	Lado H (cm)	h0 / ha (cm)	h1 / hb (cm)	df (cm)
P1	14x30	6.0	S1	75	75	20	20	100
P2	14x30	8.3	S2	90	90	25	25	100
P3	19x19	9.0	S3	90	90	25	25	100
P5	14x30	6.5	S5	75	75	20	20	100
P6	14x30	8.2	S6	90	90	25	25	100
P7	19x19	10.3	S7	90	90	25	25	100
P9	19x19	5.0	S9	75	75	20	20	100
P10	19x19	9.4	S10	90	90	25	25	100
P13	19x19	5.0	S13	75	75	20	20	100
P14	19x19	6.6	S14	75	75	20	20	100
P15	19x19	9.7	S15	90	90	25	25	100
P18	19x19	6.2	S18	75	75	20	20	100
P19	14x30	2.6	S19	60	60	20	20	100
P21	19x19	3.9	S21	60	60	20	20	100
P22	19x19	3.0	S22	60	60	20	20	100
P23	19x19	2.4	S23	60	60	20	20	100
P24	19x19	7.0	S24	90	90	25	25	100

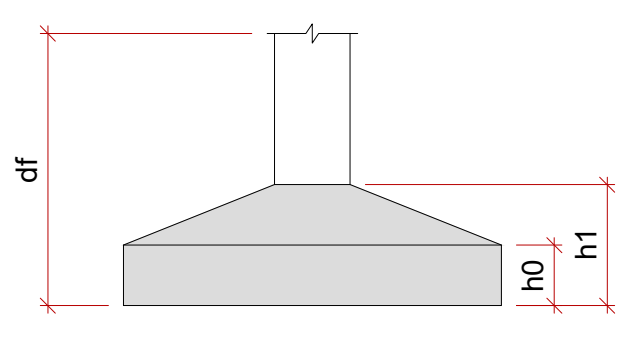

PLANTA DE LOCAÇÃO
ESC.: 1:50

REVISÃO: R00	DATA: 03/2022	DESCRIÇÃO: EMIÇÃO INICIAL
CARIMBOS E APROVAÇÕES:		
		
PROPRIETÁRIO / CONTRATANTE: PREFEITURA MUNICIPAL DE IMBUIA <small>CNPJ: 83.102.632/0001-93</small>		ASSINATURA: <input type="text"/>
RESPONSÁVEL TÉCNICO PROJETO: <input type="text"/>		ASSINATURA: <input type="text"/>
PROJETO: FUNDAÇÕES		
OBRA: REFORMA E AMPLIAÇÃO DO CENTRO MUNICIPAL DE EDUCAÇÃO INFANTIL BRANCA DE NEVE		
LOGRADOURO: RODOVIA SC 281	BAIRRO: SAMAMBIA	Nº: S/N
MUNICÍPIO: IMBUIA	UF: SC	CEP: 88440-000
ÁREA A AMPLIAR: 95,22 m²		
CONTEÚDO: PLANTA DE LOCAÇÃO	ESCALA: INDICADA	DATA: JUNHO/2022
		CÓDIGO AMAVI: 2816
		DESENHISTA: EDUARDO FIGUEIREDO
FUN01/02		

TODOS OS DIREITOS RESERVADOS. PROIBIDA A REPRODUÇÃO PARCIAL OU TOTAL. DESENHO VÁLIDO SOMENTE ASSINADO PELO RESPONSÁVEL DO PROJETO.